

## TAREA

Asignatura:	Tecnología 5° Año.
Docente:	Patricia Soto Moena.
Semana:	N° 7.
Objetivo de la clase:	Distinguir el dibujo técnico como medio de comunicación, identificando elementos de su representación gráfica.

### Estimado Alumno:

- 1.- Lee esta información y copia en tu cuaderno el Objetivo de la clase.
- 2.- Si puedes imprimir la guía responde en ella, de lo contrario en tu cuaderno de Tecnología.
- 3.-Cualquier consulta al siguiente correo **patricia\_sotom@hotmail.com**  
[consultascolegioaugustodhalmar@gmail.com](mailto:consultascolegioaugustodhalmar@gmail.com)

□

❖ En esta tarea ejercitaremos conceptos como boceto, dibujo técnico y croquis utilizados en el ámbito de la tecnología y diseño.

- 1.- Observa la imagen e identifica cual es el boceto y cuál es el croquis, indica el nombre de cada uno en el recuadro.

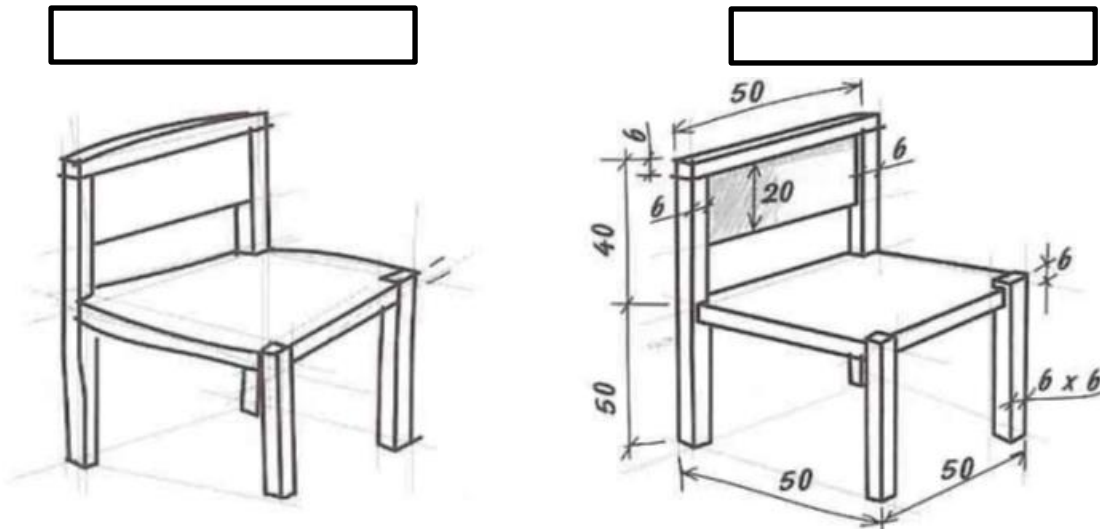

- 2.- Menciona una característica del boceto y del croquis.

Boceto	Croquis

## SOLUCIONARIO

Asignatura:	Tecnología 5° Año.
Docente:	Patricia Soto Moena.
Semana:	N° 7.
Objetivo de la clase:	Distinguen dibujo técnico como medio de comunicación, identificando elementos de su representación gráfica.

### Respuestas Guiadas.

1.- Observa la imagen e iguala cual es el boceto y cuál es el croquis, indica el nombre de cada uno en el recuadro.

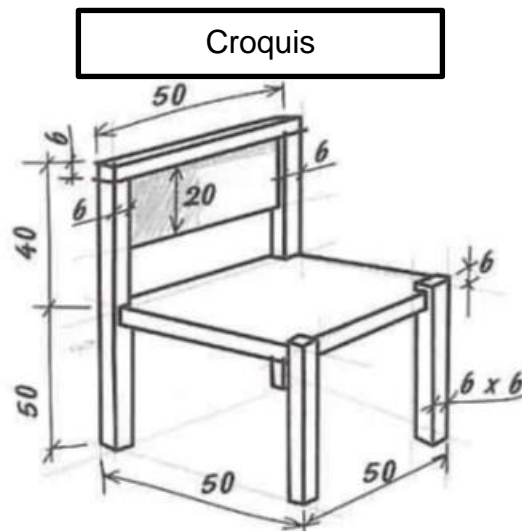
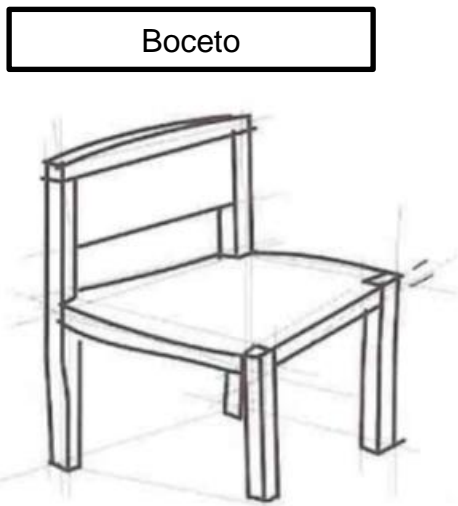

2.- Menciona una característica del boceto y del croquis.

Boceto	Croquis
Es un dibujo que se ve a grandes rasgos.	Es un dibujo más detallado del objeto.
Características principales son ilustraciones o diseños	Cuyo fin es crear objetos, lugares o personas